

РАЗДЕЛ 5 ПОДДОН, ДЕЙДВУД, ПОДВЕСКА, УПРАВЛЕНИЕ

Содержание

Основные положения.....	120
Спецификации сервис	121
Румпель	122
Нижний кожух двигателя	136
Дейдвуд.....	137
Струбцина и поворотный механизм	143
Струбцина и механизм блокировки откидывания	151

РАЗДЕЛ 5 Поддон, дейдвуд, подвеска, управление

Основные положения

Перед проведением любых работ с двигателем, внимательно изучите Раздел 1 – Техника безопасности.

Заменяйте крепеж, когда он изнашивается и плохо выполняет свои функции. Для замены используйте только оригинальные детали.

Убедитесь, что сжатый воздух, используемый при очистке и осушке запчастей, не превышает давление [172 кПа или 1,76 кг/см²]

Всегда проверяйте систему, предотвращающую запуск на включенной передаче перед возвращением мотора владельцу.

Большинство процедур по обслуживанию дейдвуда и узлов системы управления требуют предварительной разборки других компонентов двигателя. Следуйте всем требуемым процедурам в других разделах, если это указано.

Используйте фиксаторы резьбовых соединений и соблюдайте моменты затяжки для соединений предписанные производителем.

РАЗДЕЛ 5 Поддон, дейдвуд, подвеска, управление

Спецификации Сервис

Моменты затяжки резьбовых соединений

Описание	Момент затяжки						Фиксатор резьбовых соединений
	Н-м Кг-м						
	Модель						
	2.5/3.5	5	8/9.8	9.9/15/18	25/30	40	
Болт крепления двигателя							-
Гайка болта соединения струбины и поворотного механизма. Bracket Bolt Nut (Tilt Bolt Nut)		11.1-15.1 1.14-1.54	11.7-14.7 1.2-1.5	Type 1* 14.7-19.6 1.5-2.0 Type 2** 23.5-25.5 2.4-2.6	23.5-25.5 2.4-2.6	23.5-25.5 2.4-2.6	-
Болт сайлент блока – верхний Rubber Mount Bolt - Upper				22.5-31.5 2.3-3.2			Loctite 242
Болт сайлент блока – нижний Rubber Mount Bolt - Lower							Loctite 243
Болт крепления редуктора					24-25 2.4-2.6		Loctite 242
Болт держателя вала ручки переключения передач					4.6-6.3 0.47-0.64	4.6-6.3 0.47-0.64	Loctite 242
Болты выхлопной трубы.			6.8-8.8 0.7-0.9	6.8-8.8 0.7-0.9	-	-	Loctite 242

* TYPE I – Болт обычный.

** TYPE II – Болт полый конструкции (трубчатый).

Стандартные моменты затяжки соединений указаны в Разделе 2.

Специальные инструменты, требуемые при выполнении работ.

Throttle Linkage Universal Pinion Spring Installing Tool (8/9.8-

9.9/15/18-25/30-40) – Приспособление для установки пружины.

Приспособление для установки нижней резиновой втулки, Lower Rubber Mount Tool – 25/30

Приспособление для установки верхней резиновой втулки, Upper Rubber Mount Tool – 25/30

Приспособление для установки резиновой втулки, Rubber Mount Tool – 40

Оборудование

Ключ динамометрический 0-150 in-lb [0-17 N-m/0-1.7 kg-m]

Ключ динамометрический 0-750 ft-lb [0-1000 N-m/0-100 kg-m]

Стрелочный индикатор, graduation 0.0001 in [0.01 mm]

РАЗДЕЛ 5 Поддон, дейдвуд, подвеска, управление

Расходные материалы

Фиксатор резьбовых соединений, Loctite® 242

Фиксатор резьбовых соединений, Loctite® 243

Смазка для установки прокладок, Permatex® Hylomar® Aerosol High-Temp Gasket Dressing

Силиконовый герметик, Silicone Sealant, Permatex® Hi – Temp RTV Silicone Gasket

Клей Super Bond Adhesive, Permatex® Super Glue Gel

Чистящие салфетки, Scotch-Brite® Abrasive Pads

Изопропиловый спирт

Растворитель – очиститель

Растворитель прокладок

Смазка консистентная оригинальная или аналогичная оригинальной, консистентная смазка.

Румпель.

НА ЗАМЕТКУ

Обратитесь к рисунку для процедуры сборки или разборки.

Модели 2.5/3.5 л.с.

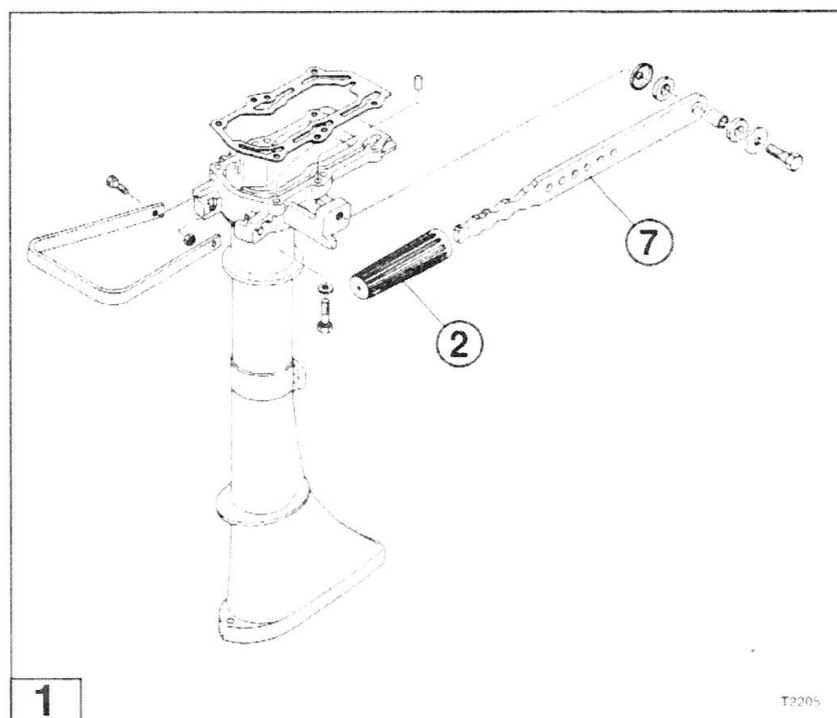

РАЗДЕЛ 5 Поддон, дейдвуд, подвеска, управление

Модель 5 л.с.

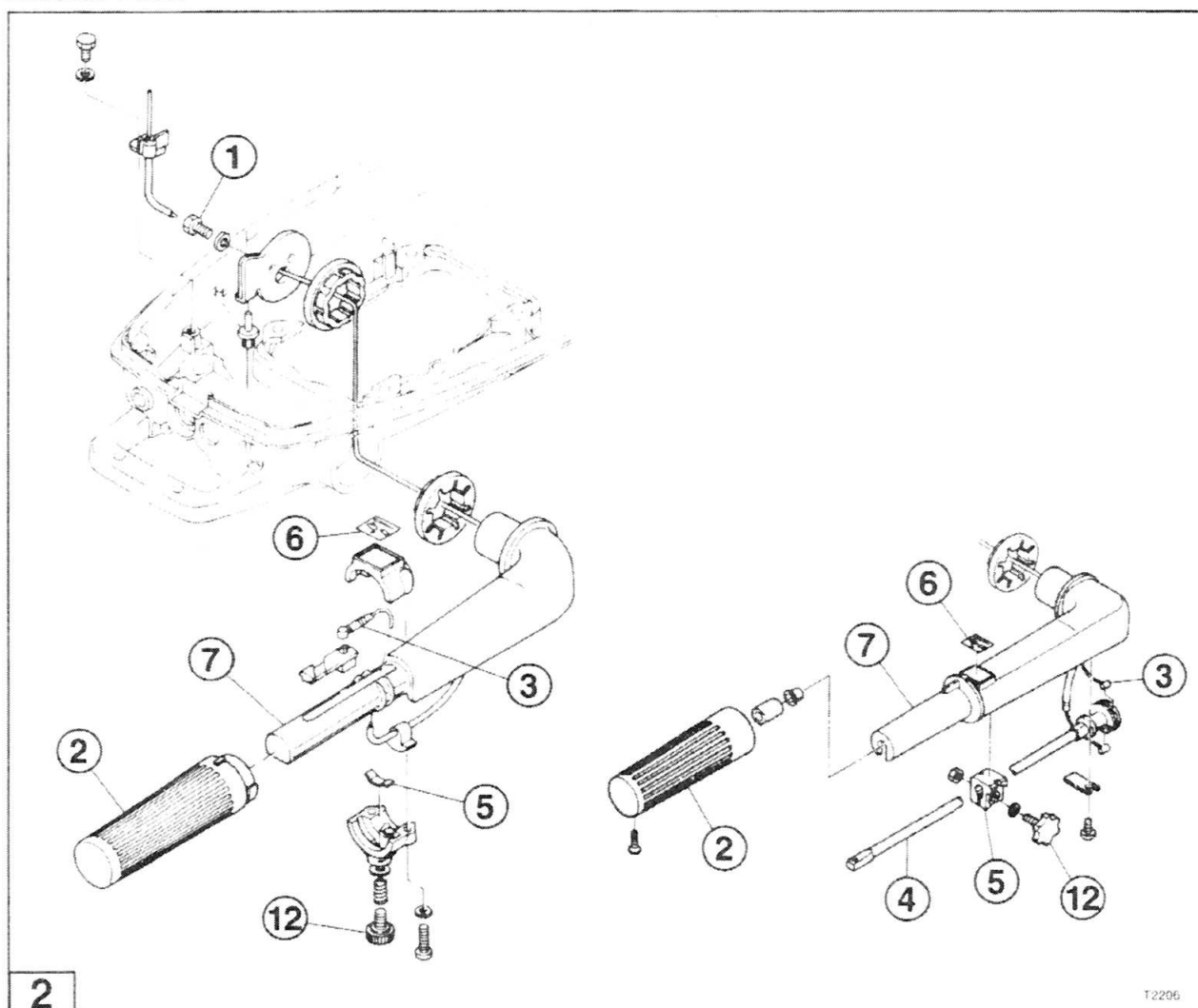

Снятие

Румпель на моторах 2.5/3.5 л.с. служит только для поворота двигателя. В двигателе 5 л.с. румпель служит для поворота двигателя и управления дроссельной заслонки и использует один трос в приводе управления газом. Двигатели 8/9.8 л.с. использует два троса для привода газа. Двигатели 9.9/15/18/25/30 и 40 используют в приводе газа шестеренчатый привод.

1. Снимите тросы управления газом с качалки и вытащите их из поддона. У двигателей 2.5/3.5 Нет тросов.
2. Рис. 1,2,3,4. Снимите румпель с поддона.

РАЗДЕЛ 5 Поддон, дейдвуд, подвеска, управление

Модели 8/9.8 л.с.

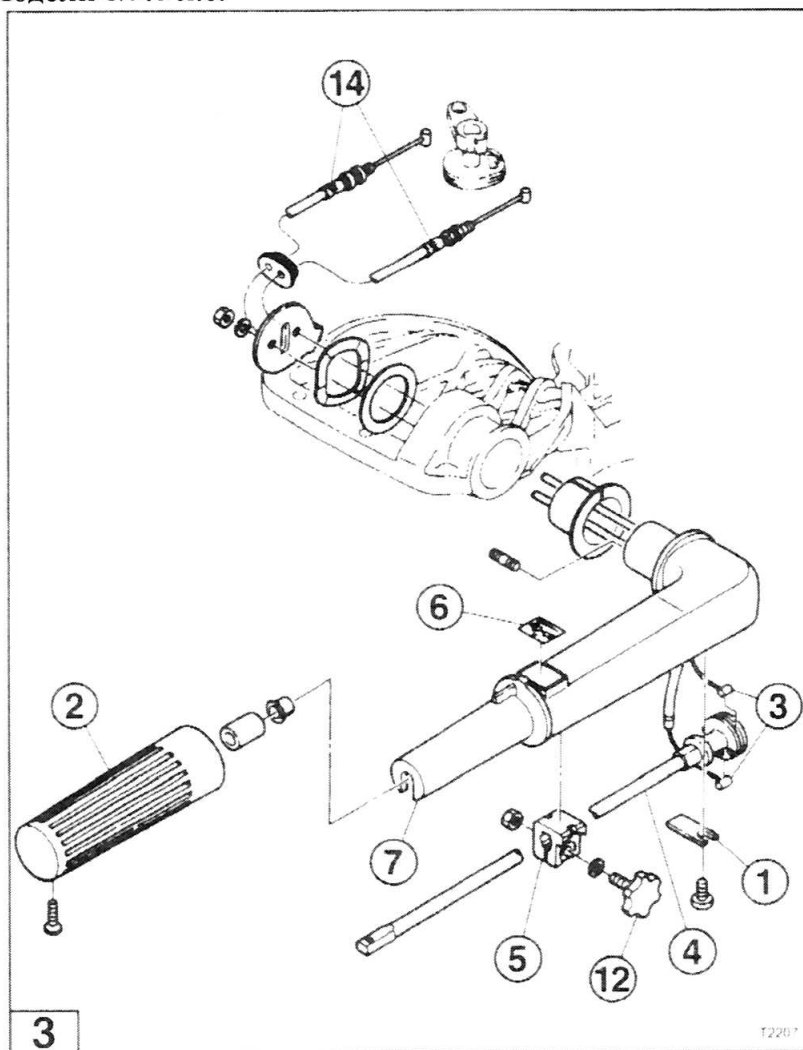

Разборка

1. Рис. 1,2,3,4. Снимите рукоятку (2).
2. Рис. 1,2,3,4. Отсоедините тросы привода газа (3) от вала (4). Снимите вал (Только для моделей 8/9.8)
3. Полностью разберите все оставшиеся, которые показаны на рисунке.

Очистка и проверка.

Все изношенные, поврежденные или утерянные части должны быть заменены.

1. Удалите всю избыточную смазку. Тщательно очистите каждую часть с помощью специального очистителя или изопропилового спирта.
2. Высушите все части с помощью сжатого воздуха низкого давления.

РАЗДЕЛ 5 Поддон, дейдвуд, подвеска, управление

Модели 9.9/15/18/25/30/40 л.с.

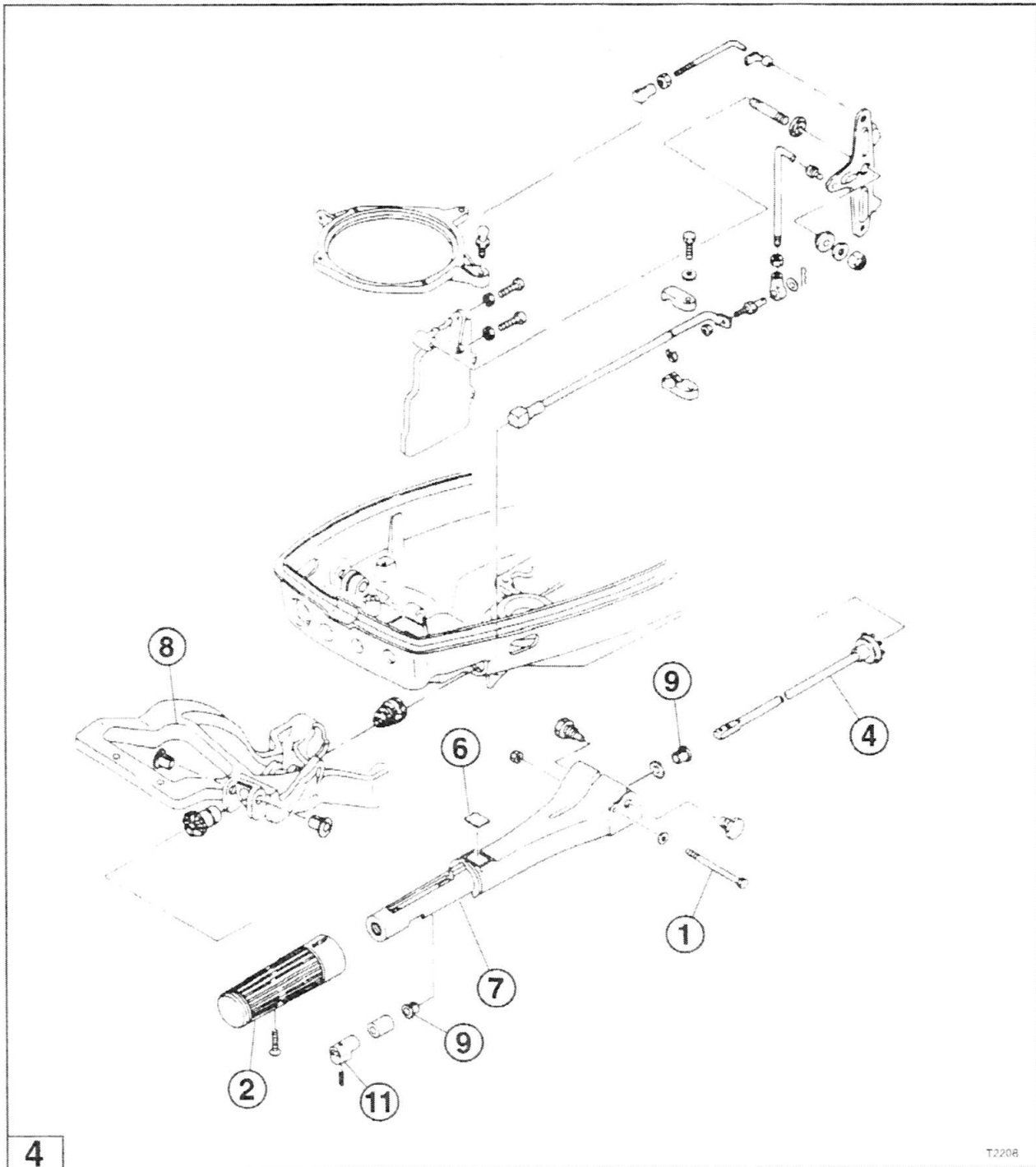

3. Рис. 1,2,3,4. Проверьте все пластиковые и резиновые втулки, проставки, рукоятку (2) и фрикцион (5) на наличие трещин или деформаций из за износа.
4. Проверьте весь крепеж на наличие повреждений резьбы, все шайбы на наличие деформации.
5. Рис. 2,3,4 Замените пиктограмму (6) если она повреждена или утеряна.

РАЗДЕЛ 5 Поддон, дейдвуд, подвеска, управление

6. Рис. 1,2,3,4. Проверьте следующие компоненты и их трущиеся поверхности на наличие трещин, деформаций или повреждений:
- Румпель (7)
 - Кронштейн (8)
7. Рис. 1,2. Проверьте тросы управления газом (3) на наличие расплзания и обрывов витков троса, износа, трещин в оболочке троса, или чрезмерного вытягивания.

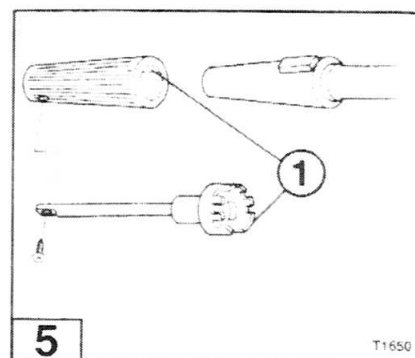

Сборка

Рис. 1,2,3 **НА ЗАМЕТКУ**

До начала сборки нанесите оригинальную или аналогичную оригинальной консистенцию смазку для трущихся частей на втулку (9), проставку (11) и на ту часть румпеля, куда надевается рукоятка управления газом (7). НЕ смазывайте фрикцион (5)

1. Нанесите смазку на тросы управления, после этого подвигайте тросы внутри оплеток для того, чтобы смазка попала на весь трос находящийся под оболочкой.
2. Рис. 1,2,3 Установите все компоненты на вал привода газа (4) подсоедините тросы управления газом (3) к валу управления газом (если это требуется). Уложите тросы управления газом в румпель (7).
3. Установите вал управления газом в румпель.

Рис. 5 **НА ЗАМЕТКУ**

Для двигателей 9.9 15 18 25 30 и 40 л.с., убедитесь, что в процессе установки вал управления газом (1) был расположен так, как это показано на изображении.

4. Рис. 1,2,3,4. Установите рукоятку (4).
5. Установите все оставшиеся компоненты, как это показано.

РАЗДЕЛ 5 Поддон, дейдвуд, подвеска, управление

Установка

1. Рис. 2,3,4 Установите румпель на свое место (1).
2. Разместите тросы управления в поддоне, закрепите их на своих местах, подсоедините тросы к качалкам.
3. Рис. 2,3 Отрегулируйте винт (12) затягивая или отпуская его для получения правильного усилия при повороте ручки газа.

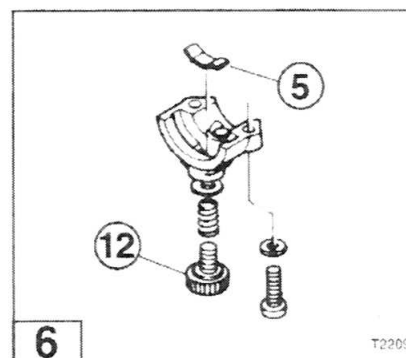

9.9/15/18 Регулировка привода.

Рис. 7. Регулировка привода дроссельной заслонки

Поз	Описание
1	Шкала углов опережения зажигания
2	Метка регулировки зажигания
3	Тяга 5-65L
4	Тяга 5-60L
5	Качалка
6	Ограничительный болт верхний (полный дроссель)
7	Ограничительный болт нижний (дроссель закрыт)

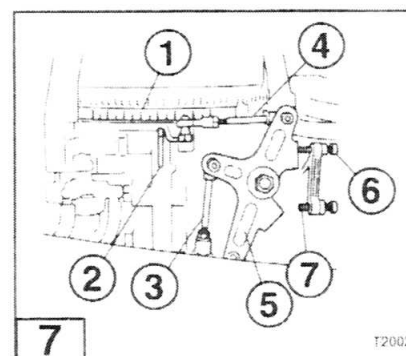

⚠ ВНИМАНИЕ

Производите регулировку только после установки двигателя на дейдвуд.

⚠ ВНИМАНИЕ

Нанесите консистентную смазку на двигающиеся части шарниры и втулки качалки.

⚠ ВНИМАНИЕ

Перед регулировкой зажигания отрегулируйте тяги 5-60L и 5-65L, как показано на рисунке (8)

РАЗДЕЛ 5 Поддон, дейдвуд, подвеска, управление

Рис. 8. Регулировка тяг.

1. Перед регулировкой зажигания, отрегулируйте тяги 5-60L и 5-65L в соответствии со спецификацией к той модели двигателя, которая находится в обслуживании:

ℓ Длина тяги	5-60 L	5-65 L
9.9 C 9.9 D 9.9 D ₂ 15 C 15 D	(72-73 мм)	(75 мм)
15 D ₂ 18 D 18 E 18 E ₂	(72-73 мм)	(78 мм)



Рис. 8. Регулировка плавности хода качалки.

1. Вращая пластиковую гайку M8 качалки, отрегулируйте так, чтобы рукоятка управления газом вращалась легко и рукоятка не возвращалась в исходную позицию, если ее перестать удерживать.

⚠ ВНИМАНИЕ

После проведения регулировки, убедитесь, что качалка двигается плотно и мягко. Всегда затягивайте регулировочную гайку после проведения регулировки.

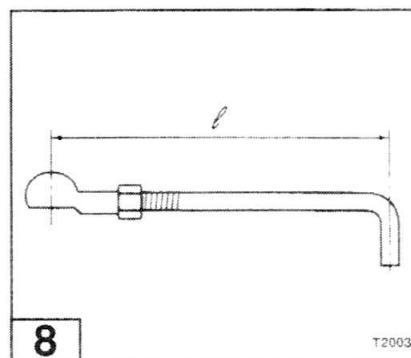
Модель	Момент зажигания
9.9 C & D	После ВМТ 3 ° - До ВМТ 22°
9.9 D ₂	После ВМТ 3 ° - До ВМТ 20°
15 C & D	После ВМТ 3 ° - До ВМТ 22°
15 D ₂	После ВМТ 3 ° - До ВМТ 25°
18D & E	После ВМТ 3 ° - До ВМТ 25°
18 E ₂	После ВМТ 3 ° - До ВМТ 25°

Рис. 7, 8. Регулировка плавности хода качалки.

1. Поверните рукоятку газа в положение полный газ. (Качалка должна быть рядом с верхним ограничительным болтом).
2. Отрегулируйте, как показано в предыдущей таблице тягу 5-65L (3) так, чтобы метка (1) на пластине катушки магнето и метка, образованная стыком блока цилиндров (8) были на одной линии.
3. Отрегулируйте ограничительные болты так, чтобы качалка (5) прикасалась к ограничительному болту (верхнему)

РАЗДЕЛ 5 Поддон, дейдвуд, подвеска, управление

⚠ ВНИМАНИЕ

Смотрите вертикально снизу блока цилиндров при установке меток момента зажигания

НА ЗАМЕТКУ

Риски на пластине катушки магнето имеют шаг 5° если двигатель был правильно собран самая длинная риска должна быть 0° .

Рис. 9. Регулировка при полностью закрытом дросселе.

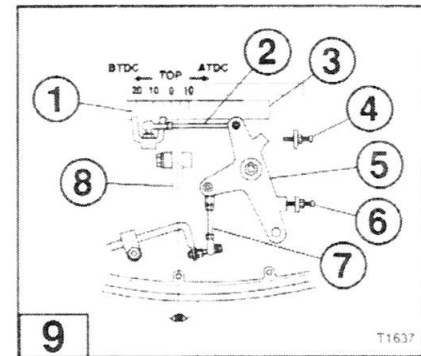

Поз	Описание
1	Метки углов зажигания
2	Тяга 5-65L
3	Пластина катушкодержатель
4	Ограничительный болт верхний (полный дроссель)
5	Качалка
6	Ограничительный болт нижний (дроссель закрыт)
7	Тяга
8	Метка зажигания на блоке цилиндров

- Поверните рукоятку управления газом в положение самый малый газ. (Качалка должна быть рядом с нижним ограничительным болтом)
- Отрегулируйте ограничительный болт так, что бы метка (1) 3° до ВМТ на пластине катушки магнето и метка на блоке цилиндров (8) совпадали, а качалка упиралась в нижний ограничительный болт (6)

РАЗДЕЛ 5 Поддон, дейдвуд, подвеска, управление

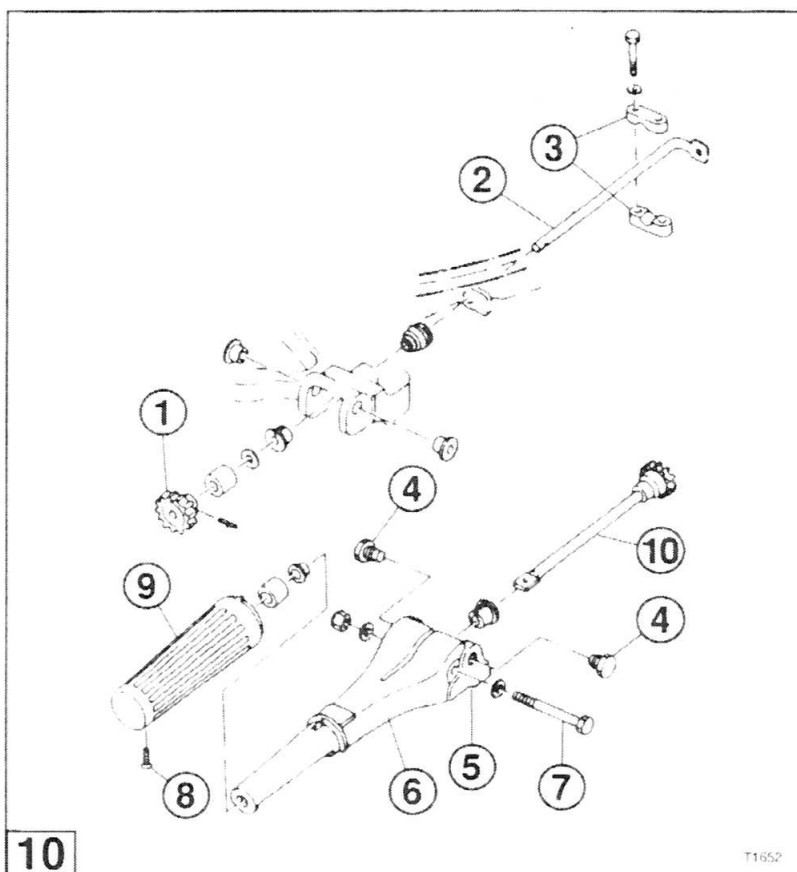

25/30/40 Регулировка поворотной рукоятки и привода газа.

Разборка поворотной рукоятки и привода газа.

1. Рис. 10. Снимите шарнир (1) с внутреннего вала привода газа (2).
2. Рис. 10. Снимите держатели внутреннего вала (3).
3. Рис. 10. Снимите две резиновые втулки поддона мотора и снимите два болта румпеля (4)
4. Рис. 10. Вытяните румпель из поддона мотора.
5. Рис. 10. Ослабьте болт фрикциона
6. Рис. 10. Снимите болт (7) и демонтируйте румпель.
7. Рис. 10. Снимите внутренний вал (2) и пружину шестерни.
8. Рис. 10. Снимите винт рукоятки газа (8) и стяните рукоятку (9) с румпеля.
9. Рис. 10. Вытяните вал привода газа (10)

РАЗДЕЛ 5

Поддон, дейдвуд, подвеска, управление

Проверка поворотной рукоятки и привода газа.

1. Проверьте все детали на наличие износа и трещин.
2. Смажьте все подвижные части

Сборка поворотной рукоятки и привода газа.

1. Рис. 11. Нанесите смазку и установите вал А привода газа (10).
2. Рис. 11. Установите рукоятку (9) на румпель и закрутите винт (8).
3. Установите вал В привода газа в поддон. Следите за тем, что бы другой конец вала был правильно сориентирован под тягу привода газа.
4. Рис. 12. Смажьте и установите шестерню (3). Проверьте, что шестерни надежно держатся и не проворачиваются на валах, а так же надежно зацепляются, как это показано на рисунке.

Рис. 13

Поз.	Описание
1.	Пружинная шпилька
2.	Вал управления газом В
3.	Универсальная шестерня.

5. Соберите румпель и установите болт румпеля.
6. Затяните болт фрикциона, так, что бы румпель под собственным весом не опускался из вертикальной позиции.
7. Установите болты румпеля и две резиновые втулки поддона.
8. Установите держатели внутреннего вала.
9. Отрегулируйте кулачок дросселя (см. Раздел Топливная система)

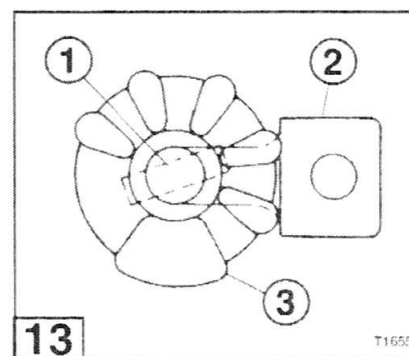
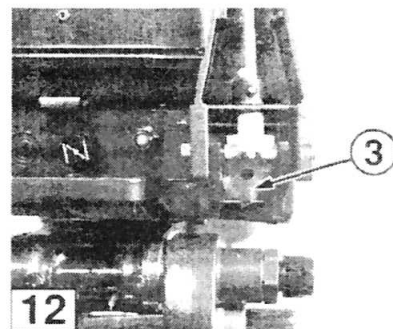
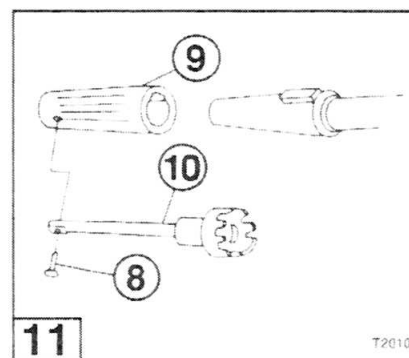

РАЗДЕЛ 5 Поддон, дейдвуд, подвеска, управление



Рис. 14, 15 Регулировка привода дроссельной заслонки.

Поз.	Описание
1	Качалка
2	Шпилька
3	Втулка
4	Колпачок ограничительного болта
5	Корпус шарнира
6	Шарнир В
7	Тяга
8	Тяга
9	Кулачек
10	Втулка
11	Фигурная шайба
12	Тяга
13	Зашелка

РАЗДЕЛ 5 Поддон, дейдвуд, подвеска, управление

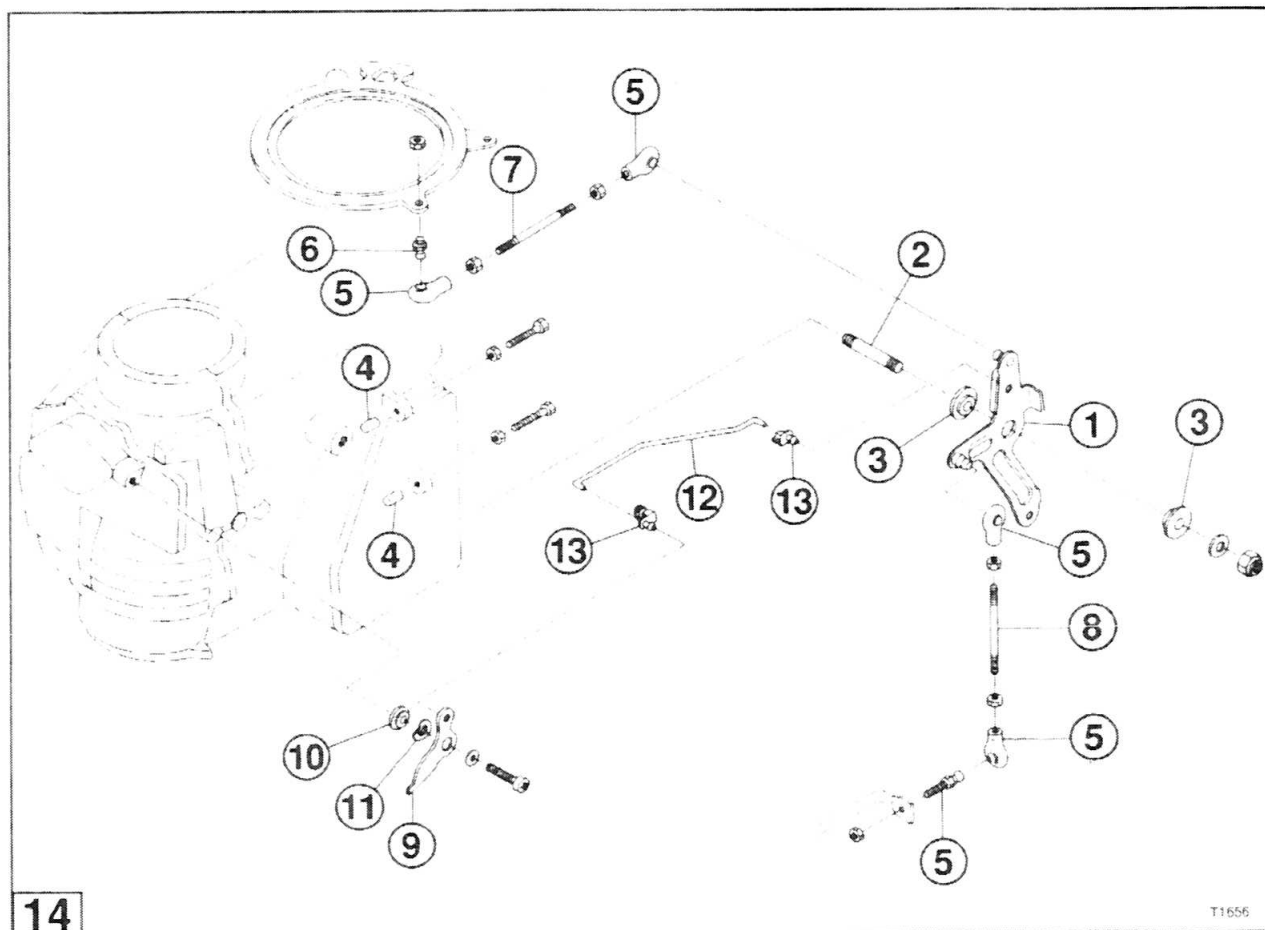
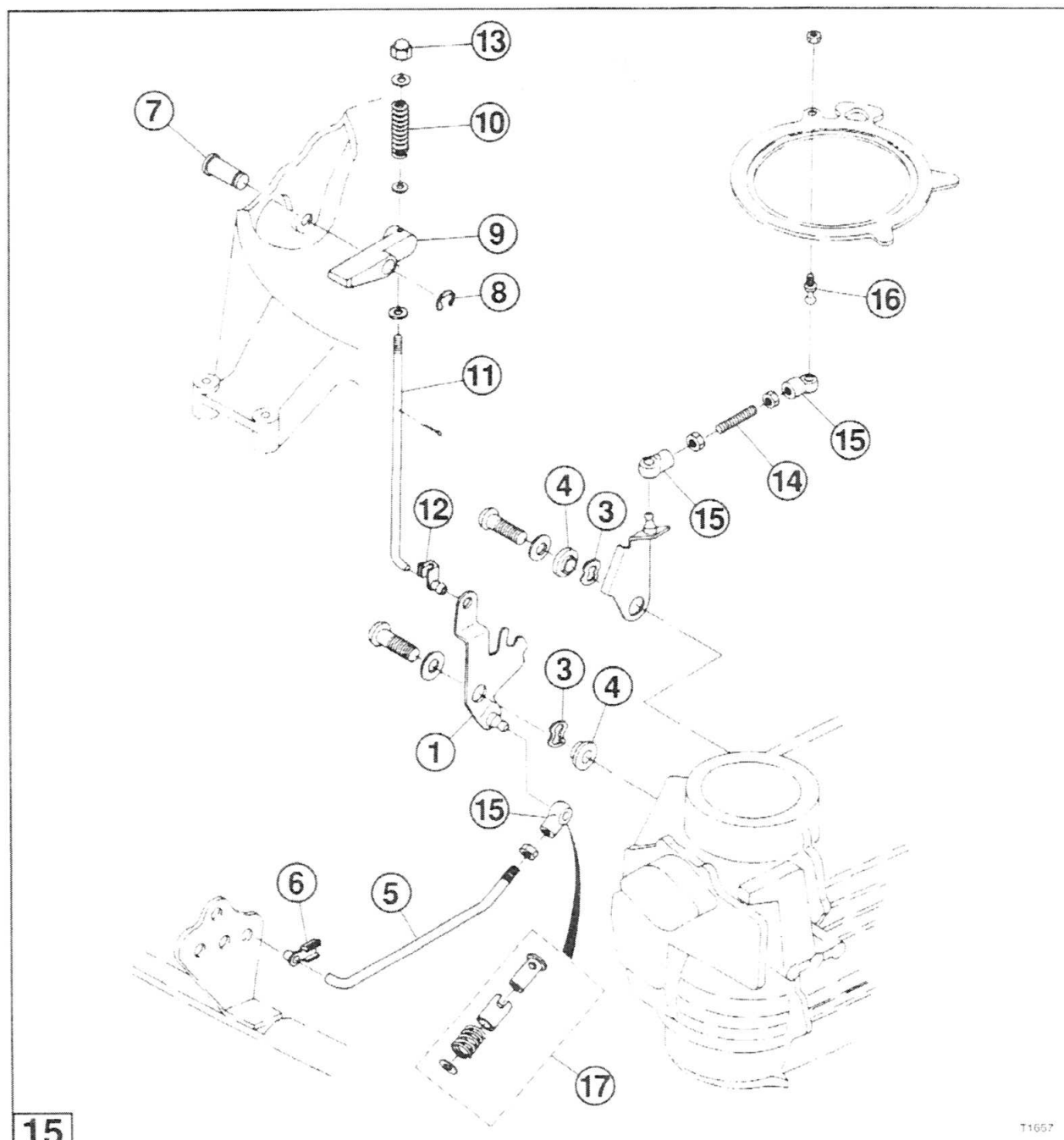

Поз.	Описание
1	Качалка блокировки стартера
2	Качалка (ограничения хода дросселя)
3	Фигурная шайба
4	Втулка
5	Тяга
6	Защелка тяги
7	Вал рычага блокировки
8	Стопорная шайба (Е-кольцо)
9	Рычаг блокировки стартера

Поз.	Описание
10	Пружина
11	Тяга
12	Защелка
13	Гайка
14	Тяга
15	Корпус шарнира
16	Шарнир
17	Механизм натяжения

РАЗДЕЛ 5 Поддон, дейдвуд, подвеска, управление

НА ЗАМЕТКУ

Есть небольшие внешние отличия в конструкции механизма изменения углов опережения зажигания и блокировки стартера в двигателях 25 30 и 40 л.с., но работают они одинаково.

1. Рис. 16. Поворачивайте рукоятку управления газом так, что бы центр втулки рычага дросселя карбюратора совпал с меткой S.
2. Рис. 17. Отрегулируйте длину тяги поз. (8) рис. 14, так, что бы метка START (1) на рукоятке газа была расположена, как это показано. Винт крепления рукоятки (2) должен находиться в вертикальном положении.
3. Проверьте рукоятку, что бы определить, что позиция START установлена верно, если это не так, отрегулируйте с помощью регулировки привода или с помощью шестерен регулируя с помощью винта шестерен.

НА ЗАМЕТКУ

Метка "R" специальная позиция для реверсирования двигателя.

4. Установите момент зажигания для полностью открытой дроссельной заслонки.

Рис. 18. 25С₂ - до ВМТ 20°
25С₃ - до ВМТ 25°

Рис. 19. 30А₃ - до ВМТ 25°
30А₄ - до ВМТ 25°

Рис. 19. 40С - до ВМТ 25°

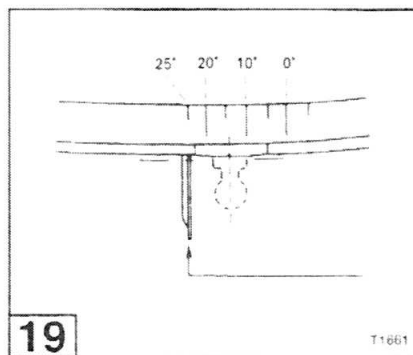
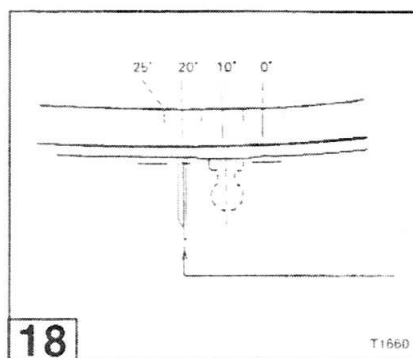
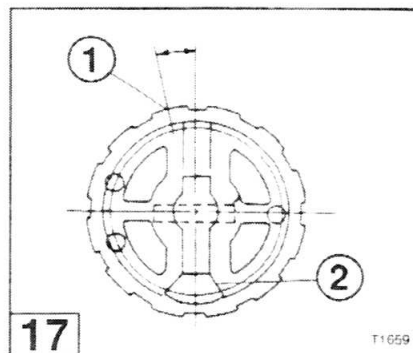
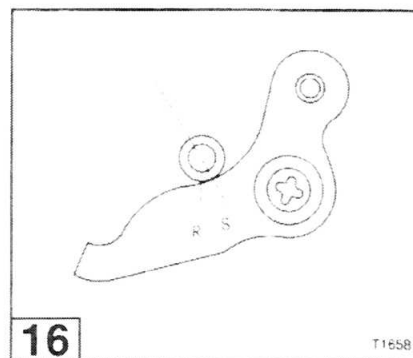

РАЗДЕЛ 5 Поддон, дейдвуд, подвеска, управление

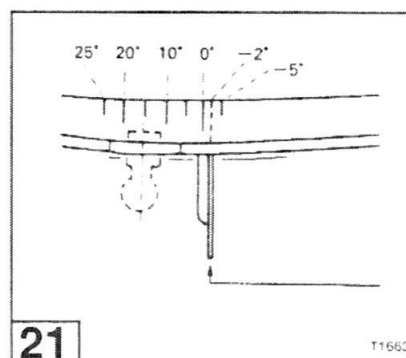
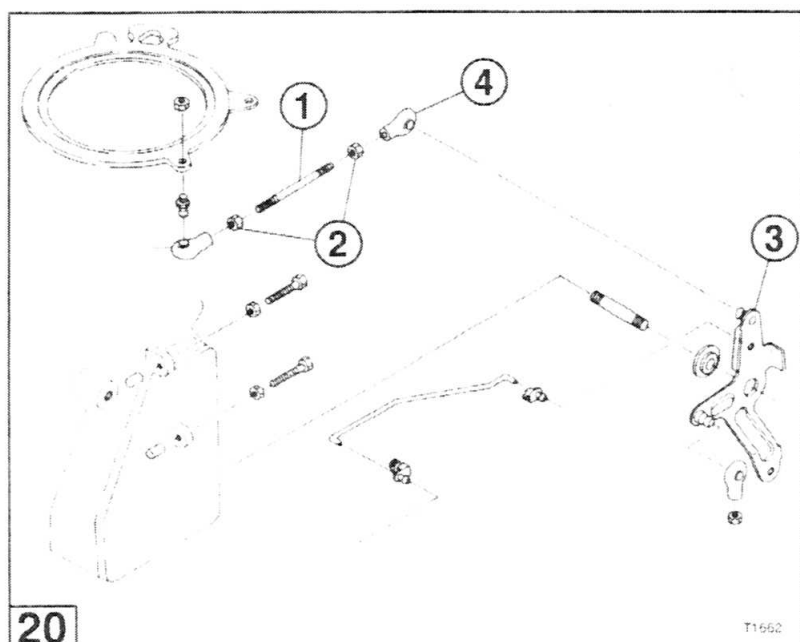

Процедура регулировки:

1. Отсоедините конец тяги (1) со стороны магнето.
2. Рис. 20. Ослабьте гайки (2) и отрегулируйте корпус шарнира (4) со стороны качалки (3) вращая его в ту или иную сторону, до тех пор, пока не будет установлен правильный угол опережения зажигания при полностью открытом дросселе.
3. Рис. 20. Затяните регулировочные гайки (2) тяги (1) и подсоедините качалку (3) к корпусу шарнира (4).
4. При соединении шарниров не забудьте нанести смазку в шарнир для плавного хода.
5. Рис. 21. Проверьте, что бы при повороте ручки газа в позицию START метки углов зажигания возвращались в следующие положения.

Модель	Угол зажигания в положении START
25C ₂	2° после ВМТ
25C ₃	4° после ВМТ
30A ₃	2° после ВМТ
30A ₄	4° после ВМТ
40C	2° после ВМТ

РАЗДЕЛ 5 Поддон, дейдвуд, подвеска, управление

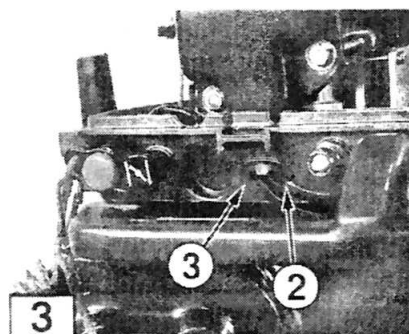
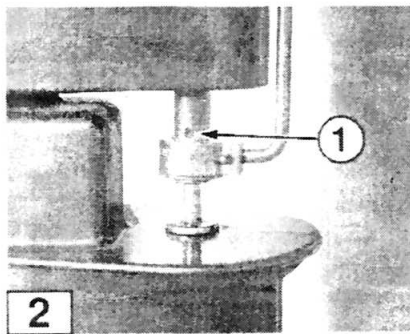
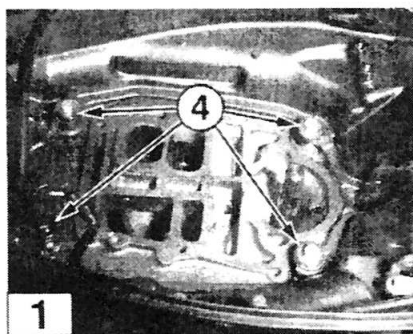

Поддон

Снятие

1. Снимите двигатель (голову), как описано в Разделе 4.
2. Снимите провода, разъемы и резиновые втулки (40), как того требует процедура разборки.
3. Рис. 1. Выкрутите болты крепления поддона (4).
4. Снимите поддон с дейдвуда

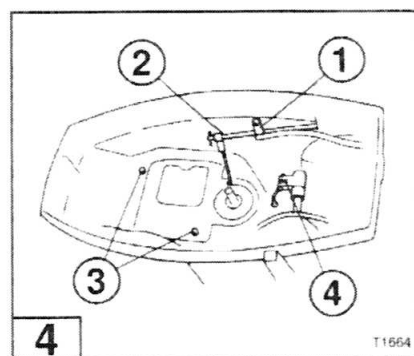

8/9.8 Снятие тяги переключения передач и привода дросселя.

1. Рис. 2. Снимите пружинную шпильку (1) с помощью специального инструмента 369-72217-0 или 369-72218-0.
2. Снимите тросы привода дроссельной заслонки (2) и резиновую втулку (3)

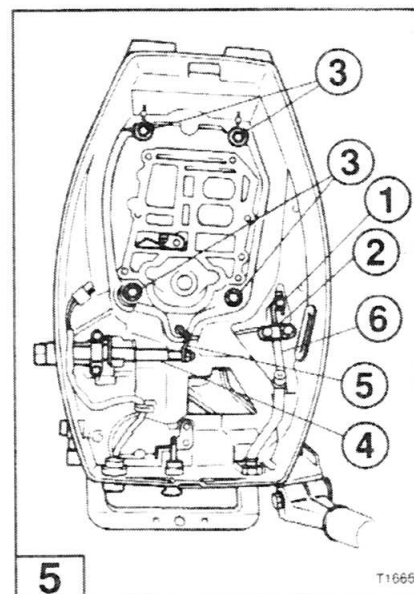

9.9/15/18 Снятие вала привода дросселя.

1. Рис. 4. Снимите держатель вала (1).
2. Рис. 4. Снимите вал (2).

25/30 Снятие вала привода дросселя.

1. Рис. 5. Снимите шарнир вала дросселя (1).
2. Рис. 5. Снимите верхний и нижний держатели вала (2).
3. Рис. 5. Выкрутите болты поддона (3).
4. Рис. 5. Осторожно поднимите вверх поддон и снимите тягу (4) с рычага (5).
5. Рис. 5. Снимите поддон, осторожно ставив его с вала привода дросселя (6).

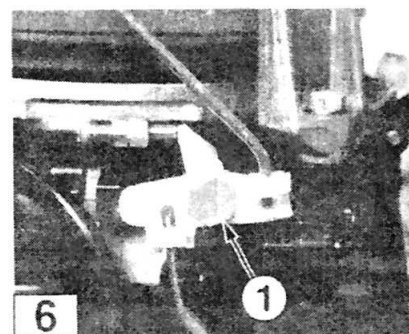

25/30 Снятие вала привода дросселя.

Рис. 6. Сборку произведите в обратном порядке. Используйте фиксатор резьбовых соединений Loctite 242 для болтов держателя вала рычага переключения передач (1).

РАЗДЕЛ 5 Поддон, дейдвуд, подвеска, управление

Дейдвуд

Снятие

1. Снимите двигатель (голову), как описано в Разделе 4.
2. Снимите румпель, если мотор оснащен им, см. этот Раздел.
3. Снимите поддон, см. этот раздел.
4. Снимите редуктор, процедура снятия описана в Разделе 6.
5. Рис. 1. Открутите верхнюю гайку подвески (1).
6. Рис. 1. В полностью, когда дейдвуд полностью опущен, открутите гайки нижней подвески (2), НЕ вынимайте болты.

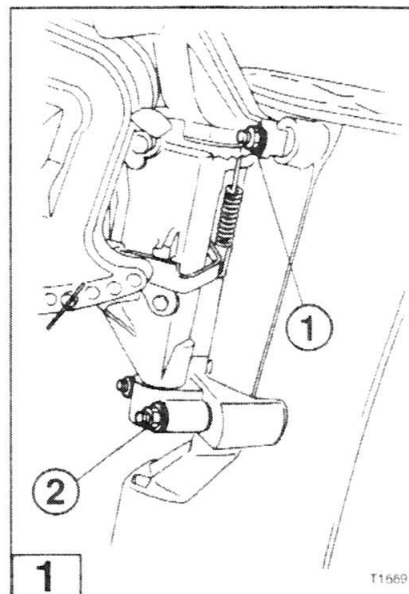

ВНИМАНИЕ

Дейдвуд может упасть, если снять нижние болты подвески.

7. Рис. 2. Крепко держа дейдвуд, снимите его и поместите на верстак для разборки.
8. Рис. 3. Снимите стопорные кольца с нижних резиновых втулок и снимите нижние и верхние резиновые втулки.

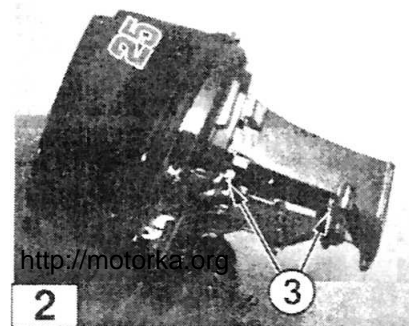

НА ЗАМЕТКУ

Для моделей 25 30 и 40 л.с., используйте специальный инструмент 361-72760-0 для снятия резиновых втулок.

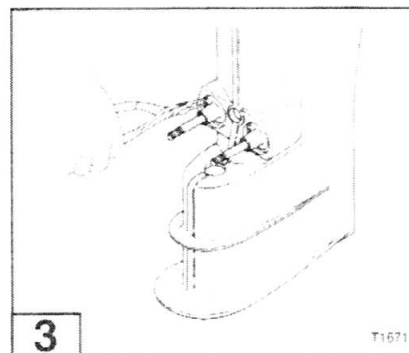

РАЗДЕЛ 5 - Поддон, дейдвуд, подвеска, управление

Разборка

1. Снимите и разберите верхние и нижние резиновые втулки, используя специальный инструмент.
2. Рис. 4. Выкрутите болты (2) из дейдвуда (3). Используйте резиновый молоток, если дейдвуд не отходит от корпуса от руки. Снимите основание двигателя с дейдвуда.

ВНИМАНИЕ

Рис. 5. Основание двигателя и дейдвуд устанавливаются на специальные направляющие шпильки, которые могут осложнить разборку. Разделяйте детали аккуратно, используя рычаг, вставленный в предварительно разделенные поверхности, действуйте аккуратно, не повредите сопрягаемые поверхности. (только модель 40 л.с.)

3. Снимите выхлопную трубу (1), трубку подачи воды (2), и предохранительную трубку (3) только модели 8/9.8

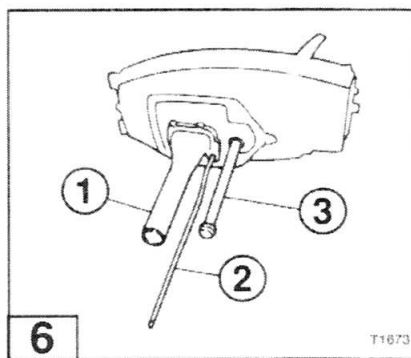
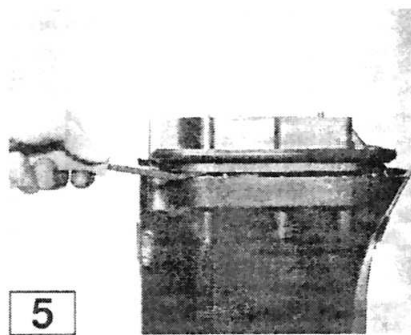
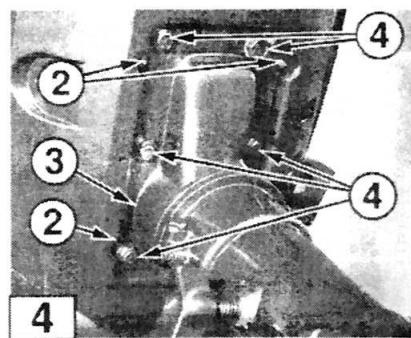

РАЗДЕЛ 5 - Поддон, дейдвуд, подвеска, управление

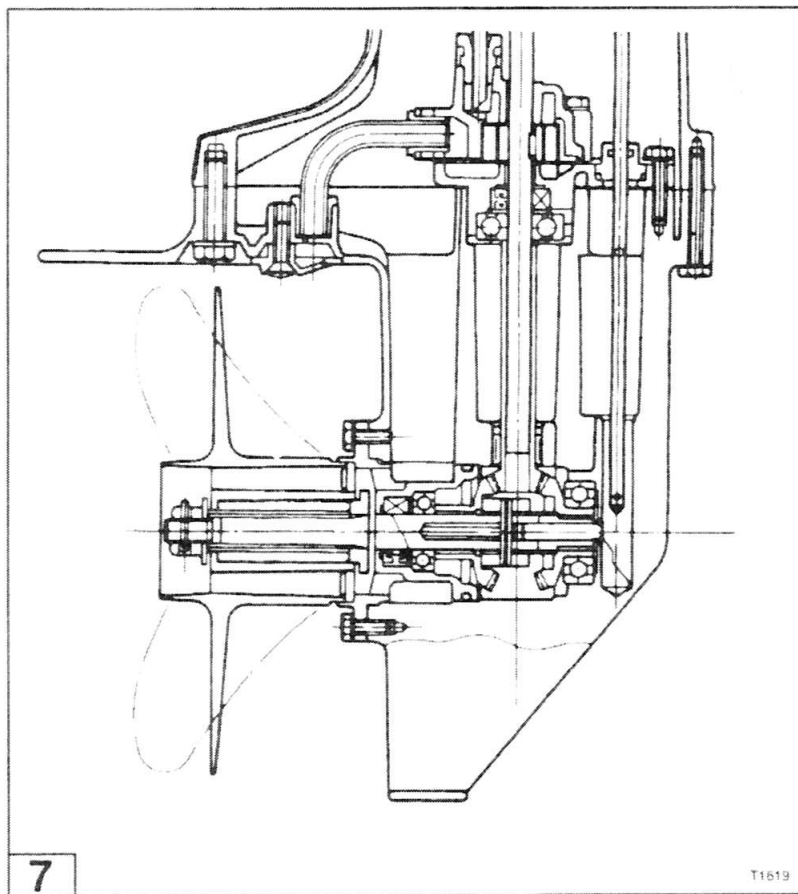

НА ЗАМЕТКУ

У двигателей 5 л.с. нет выхлопной трубы. Вода всасывается через вход расположенный перед винтом и прокачивается через трубку в нижней части двигателя

РАЗДЕЛ 5 - Поддон, дейдвуд, подвеска, управление

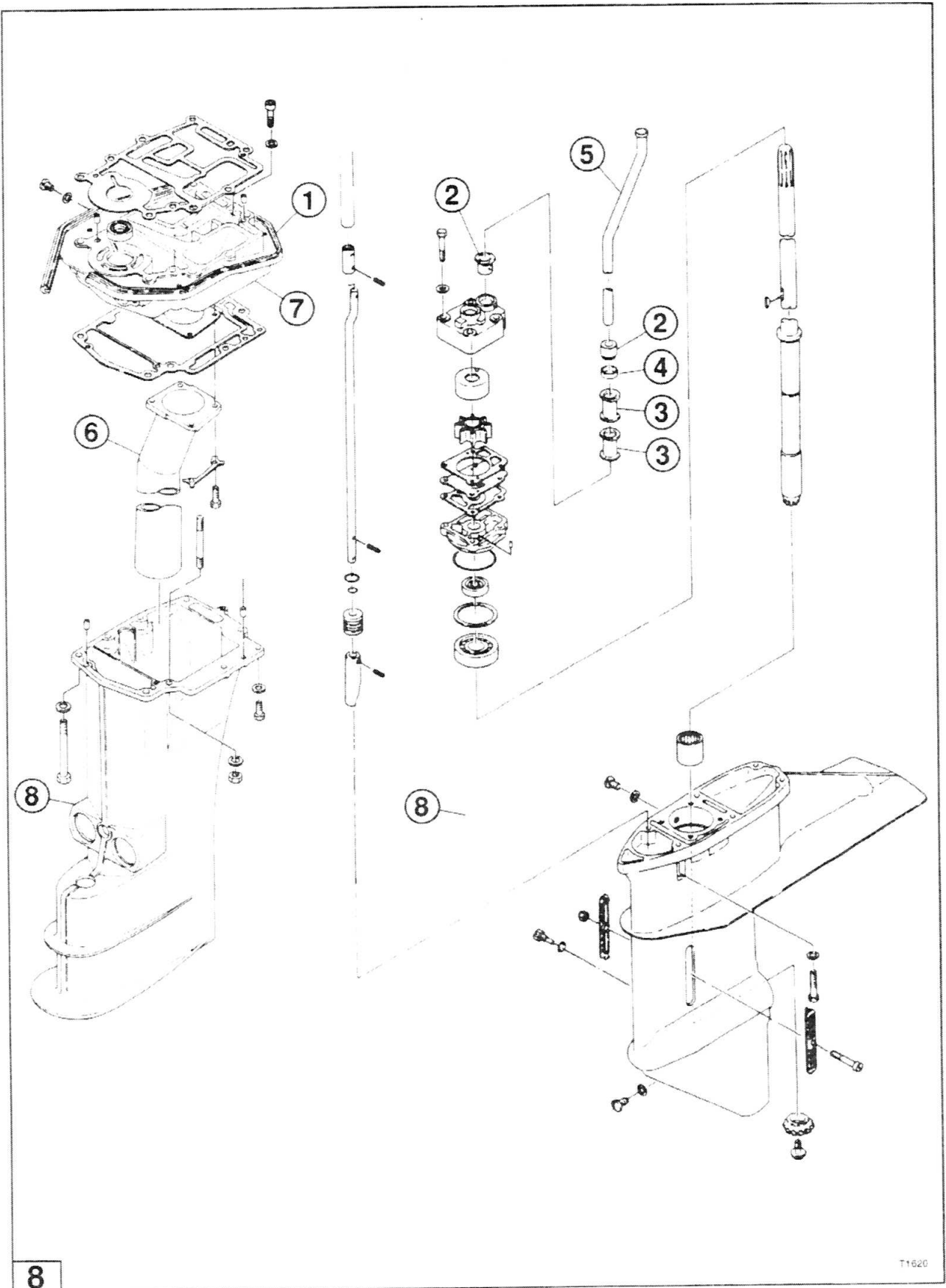

8

T1620

РАЗДЕЛ 5 - Поддон, дейдвуд, подвеска, управление

Очистка и проверка

Все изношенные, поврежденные или утерянные части должны быть заменены.

1. Перед очисткой, оцените состояние следующих резиновых деталей и замените их если они повреждены, рассохлись или потрескались.

Рис. 8.

- Шайбы и резиновые втулки поддона.
- Уплотнение поддона (1).
- Уплотнение трубки подачи воды (2) резиновую втулку (3) кольцо (4)

Используйте специальный связывающий состав (super bond adhesive) при установке резиновых частей на металлические поверхности. Убедитесь, что металлические поверхности чистые и сухие прежде, чем будете устанавливать резиновые детали.

2. Тщательно очистите все части, включая крепеж, с помощью очистителя и высушите их с помощью сжатого воздуха низкого давления. Проверьте детали на наличие нагара, прилипания прокладок и остатков фиксатора резьбовых соединений.
3. Рис. 8. Проверьте трубку подачи воды (5) на наличие деформации и засоров.
4. Рис. 8. Проверьте выхлопную трубу (6), основание двигателя (7), и дейдвуд (8) на наличие трещин, сколов, вмятин и других повреждений.
5. Рис. 9. Проверьте компоненты верхних и нижних резиновых втулок подвески на наличие повреждений и следов износа. Замените если это нужно.

Сборка

1. Проконтролируйте, что бы все новые резиновые части были установлены, как положено.
2. Расположите основание двигателя стороной двигателя вниз.
3. Рис. 10. Установите новые прокладки выхлопной трубы (1) и дейдвуда (2) на основание двигателя. Нанесите высокотемпературный состав для прокладок на обе стороны прокладок.
4. Рис. 11. Установите выхлопную трубу.
5. Рис. 12. Нанесите оригинальную консистентную смазку или эквивалентную на уплотнение трубки подачи воды (3).

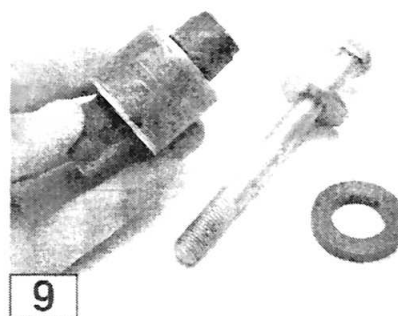

T1276

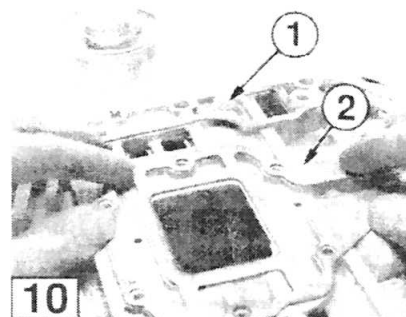

T1621

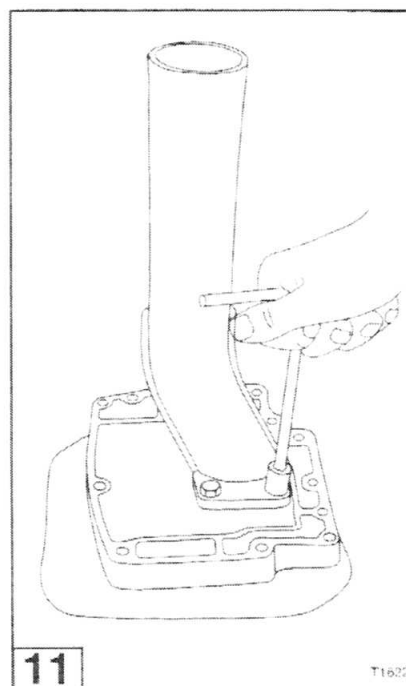

T1622

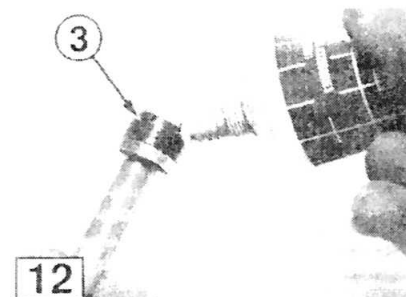

T1623

РАЗДЕЛ 5 - Поддон, дейдвуд, подвеска, управление

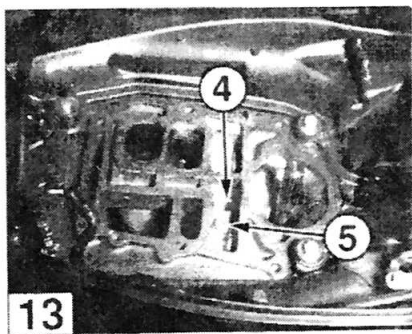

T2005

6. Рис 13. Установите трубку подачи воды (4) в основание двигателя (5) выровняйте трубку так, чтобы ее можно было вставить в дейдвуд.

7. Рис. 14. Проверьте, чтобы направляющие (где они есть) были установлены на дейдвуд. Нанесите высокотемпературный состав для прокладок на обе стороны новой прокладки дейдвуда и установите прокладку на дейдвуд.

8. Рис. 15. Проверьте, чтобы резиновая втулка трубки подачи воды была установлена в дейдвуд. Убедитесь, что выравнивающие выступы правильно позиционированы и вошли в соответствующие пазы в основании двигателей. Закрутите болты крепления дейдвуда к основанию двигателя.

Установка.

1. Рис. 16. Установите чашки демпферов (2) и втулку (2) в дейдвуд.
2. Соберите все компоненты нижнего демпфера и установите их в дейдвуд.
3. Нанесите фиксатор резьбовых соединений Loctite 243 на болты и затяните их по спецификации.
4. Установите стопорную шайбу и крышку.
5. Рис. 17. Соберите компоненты верхнего демпфера и установите его в основание двигателя.
6. Нанесите Loctite 242 на резьбу болта, установите фиксатор и затяните по спецификации.
7. Установите редуктор, как описано в Разделе 6.
8. Установите поддон, см. текущий Раздел.
9. Установите румпель (если мотор оборудован им) см. текущий Раздел.
10. Установите двигатель (голову), как описано в Разделе 4.

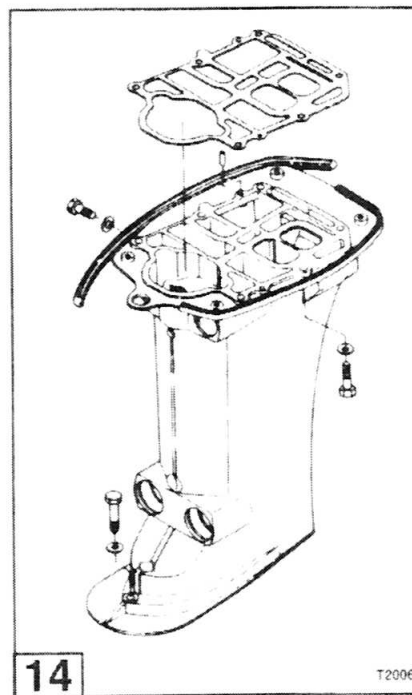

T2006

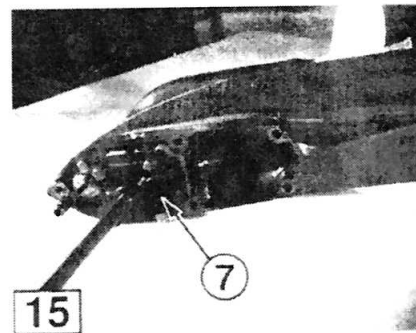

T2007

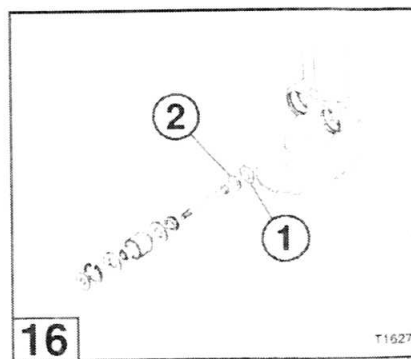

T1627

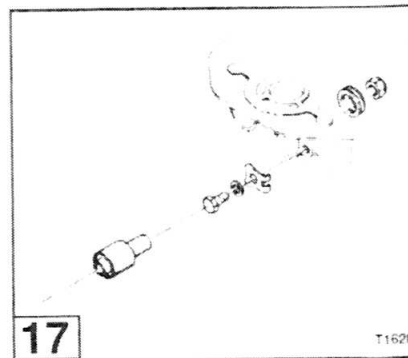

T1628

РАЗДЕЛ 5 - Поддон, дейдвуд, подвеска, управление

Струбцина и поворотный механизм.

НА ЗАМЕТКУ

Далее описанные процедуры по полной разборке поворотного механизма и струбцины описаны для двигателя установленного на специальную подставку (транец). Для обслуживания только струбцины, подвесьте двигатель с помощью лебедки соответствующей грузоподъемности, и снимайте и устанавливайте только струбцину не разбирая двигатель, как это показано.

Рис. 1. Модели 2.5/3.5 л.с.

Рис. 2. Модель 5 л.с.

Рис. 3. Модели 8/9.8 л.с.

Рис. 4. Модели 9.9/15/18 Тип I

НА ЗАМЕТКУ

Тип I болт струбцины цельный, как у менее мощных моделей.

Тип II болт струбцины имеет полую конструкцию, как у более мощных моделей.

Рис. 5. Модели 25/30/40

Снятие

1. Снимите двигатель (голову), как описано в Разделе 4.
2. Снимите румпель (если установлен) см. текущий раздел.
3. Снимите поддон см. текущий раздел.
4. Снимите редуктор, как описано в Разделе 6.
5. Снимите дейдвуд см. текущий раздел.

РАЗДЕЛ 5 - Поддон, дейдвуд, подвеска, управление

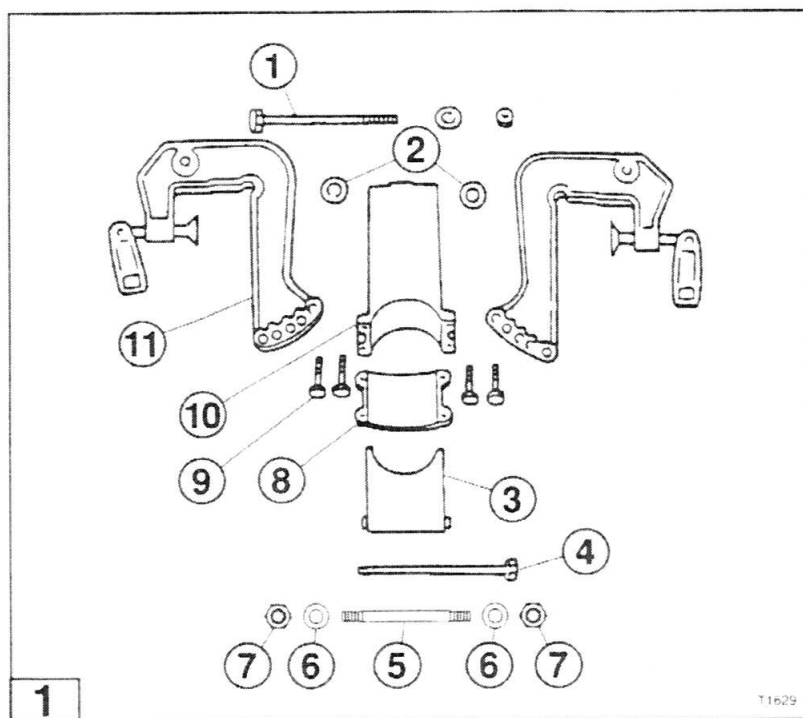

Двигатели 2.5/3.5 л.с. Разборка струбцины и поворотного механизма.

1. Рис. 1. Снимите опорный стержень(4).
2. Рис. 1. Снимите болт струбцины и шайбы (1), (2).
3. Снимите вал, гайки и шайбы (5), (6), (7).
4. Снимите упор (3).
5. Разделите на части поворотный механизм. (8), (10).

РАЗДЕЛ 5 - Поддон, дейдвуд, подвеска, управление

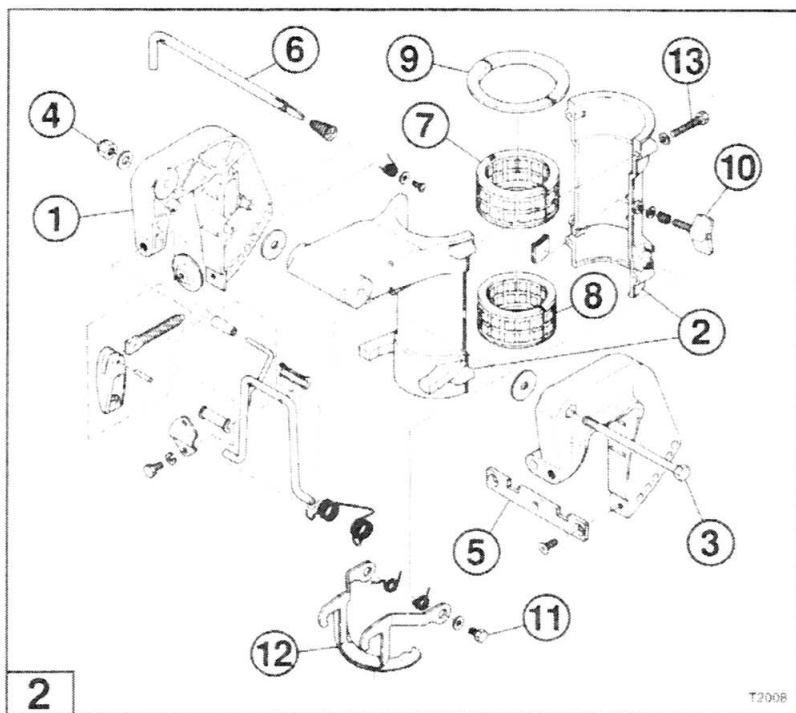

Двигатель 5 л.с. Разборка струбцины.

1. Рис. 2. Снимите болты рычага блокировки откидывания (11).
2. Рис. 2. Снимите рычаг блокировки с пружинами (12).
3. Рис. 2. Снимите болты поворотного механизма (13).
4. Снимите дейдвуд.
5. Рис. 2. Снимите опорное кольцо.
6. Рис. 2. Снимите верхнюю и нижнюю втулки (7), (8).
7. Рис. 2. Снимите опорный стержень (6).
8. Рис. 2. Снимите болт и шайбы струбцины (3).
9. Рис. 2. Снимите пластину струбцины, шайбы и гайки (5).
10. Разъедините струбцины.

РАЗДЕЛ 5 - Поддон, дейдвуд, подвеска, управление

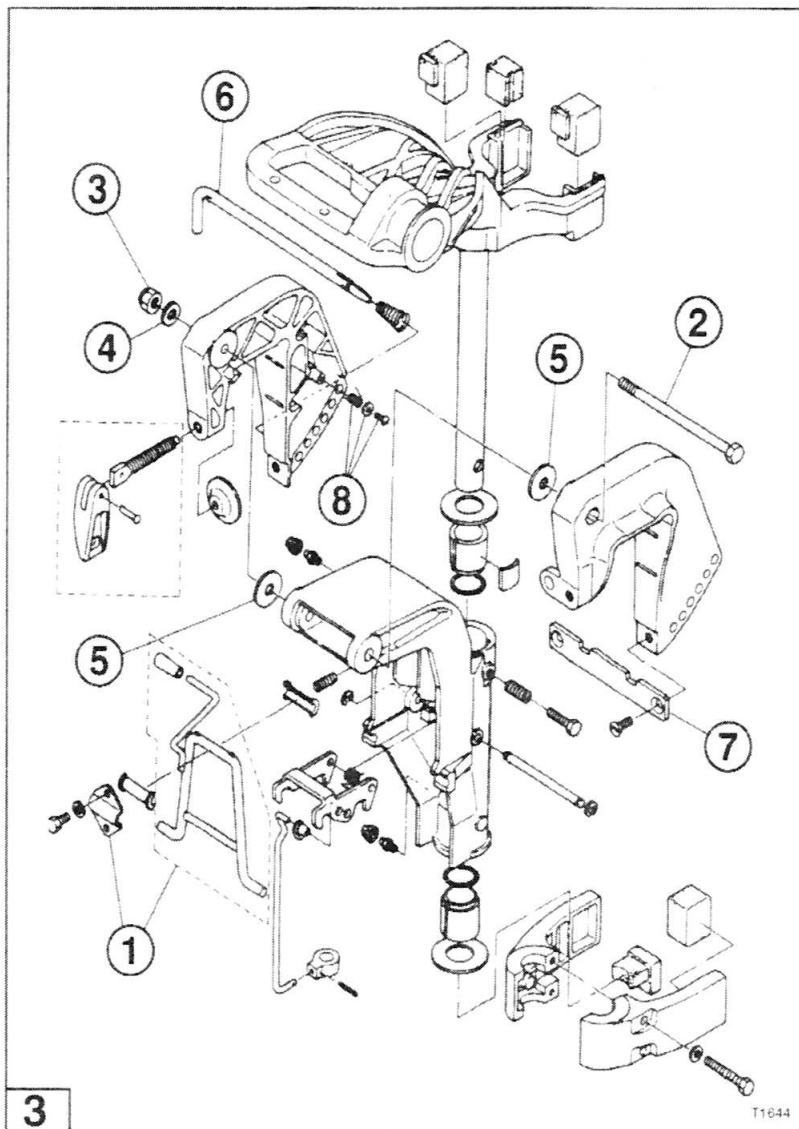

Двигатель 8/9.8 л.с. Разборка струбцины.

1. Рис. 3. Снимите упор (1).
2. Рис. 3. Снимите болт струбцины (2), гайку (3) и шайбы (4 и 5).
3. Рис. 3. Снимите опорный стержень (6).
4. Рис. 3. Отвинтите плату струбцины (7).
5. Рис. 3. Проверьте пружину струбцины (8).

РАЗДЕЛ 5 - Поддон, дейдвуд, подвеска, управление

Двигатель 9.9/15/18/25/30 л.с. Разборка струбины.

Используется два типа струбин, на двигателях 9.9/15/18 они обозначаются, как ТИП I, ТИП II.

- Тип I болт струбины цельный, как у менее мощных моделей.
- Тип II болт струбины имеет полую конструкцию, как у более мощных моделей.

У болта струбины второго типа на концах есть пластиковые колпачки. Все болты второго типа одинакового диаметра, но имеют разную длину.



Рис. 4. Струбина первого типа.

1. Снимите опорный стержень (1)
2. Снимите гайку (2).
3. Снимите гайку струбины (3).
4. Снимите болт струбины (4).
5. Снимите струбины (правую и левую) (5).

РАЗДЕЛ 5 - Поддон, дейдвуд, подвеска, управление

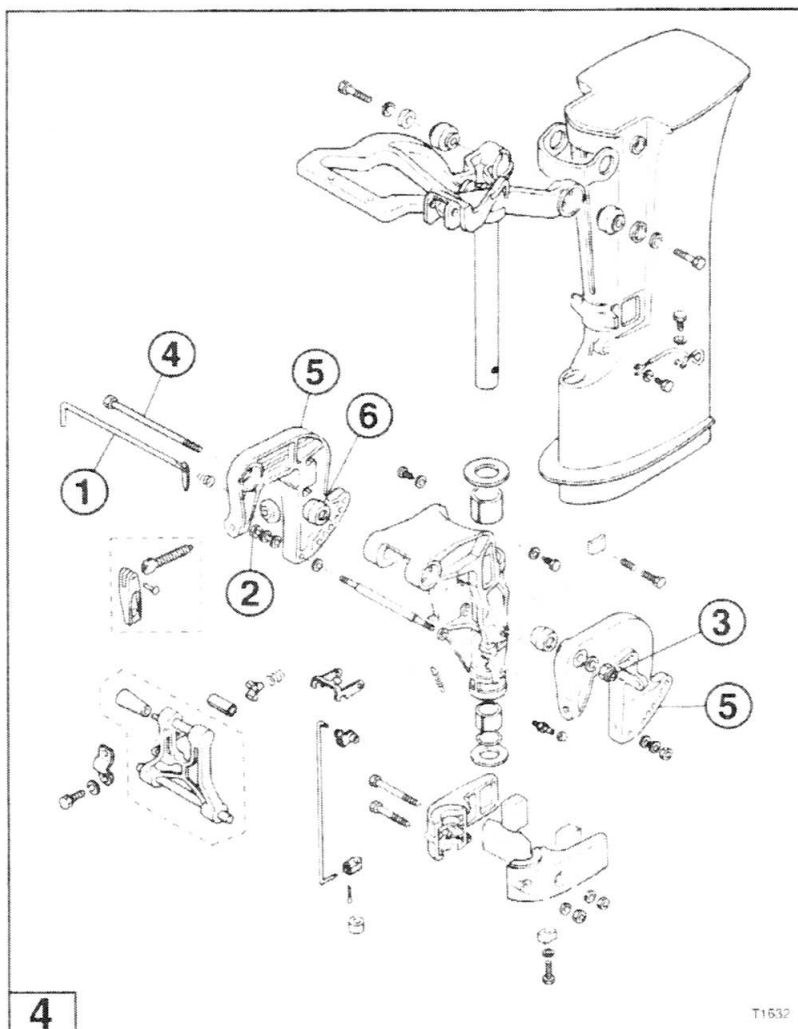

Рис. 5. Струбина второго типа.

1. Снимите опорный стержень (1).
2. Снимите гайки (2).
3. Снимите пластиковые колпачки (3) струбины.
4. Удерживая гайку (4) ключом, открутите гайку (5) (С круглой головкой).
5. Снимите болт струбины (6).
6. Снимите провод массы (7).
7. Снимите струбины (8) (Левую и правую).
8. Снимите втулки болта струбины (9) (левую и правую).

РАЗДЕЛ 5 - Поддон, дейдвуд, подвеска, управление

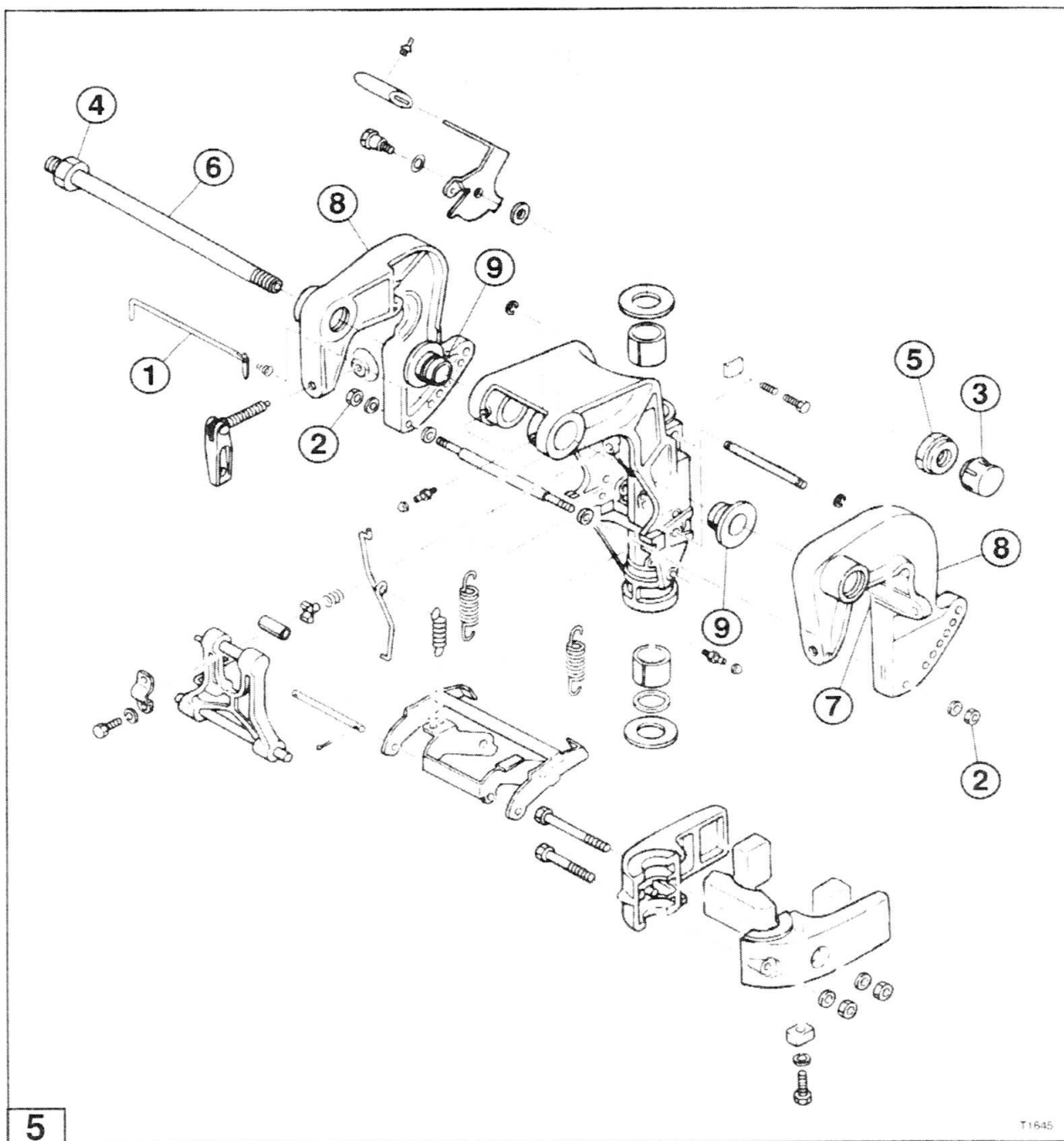
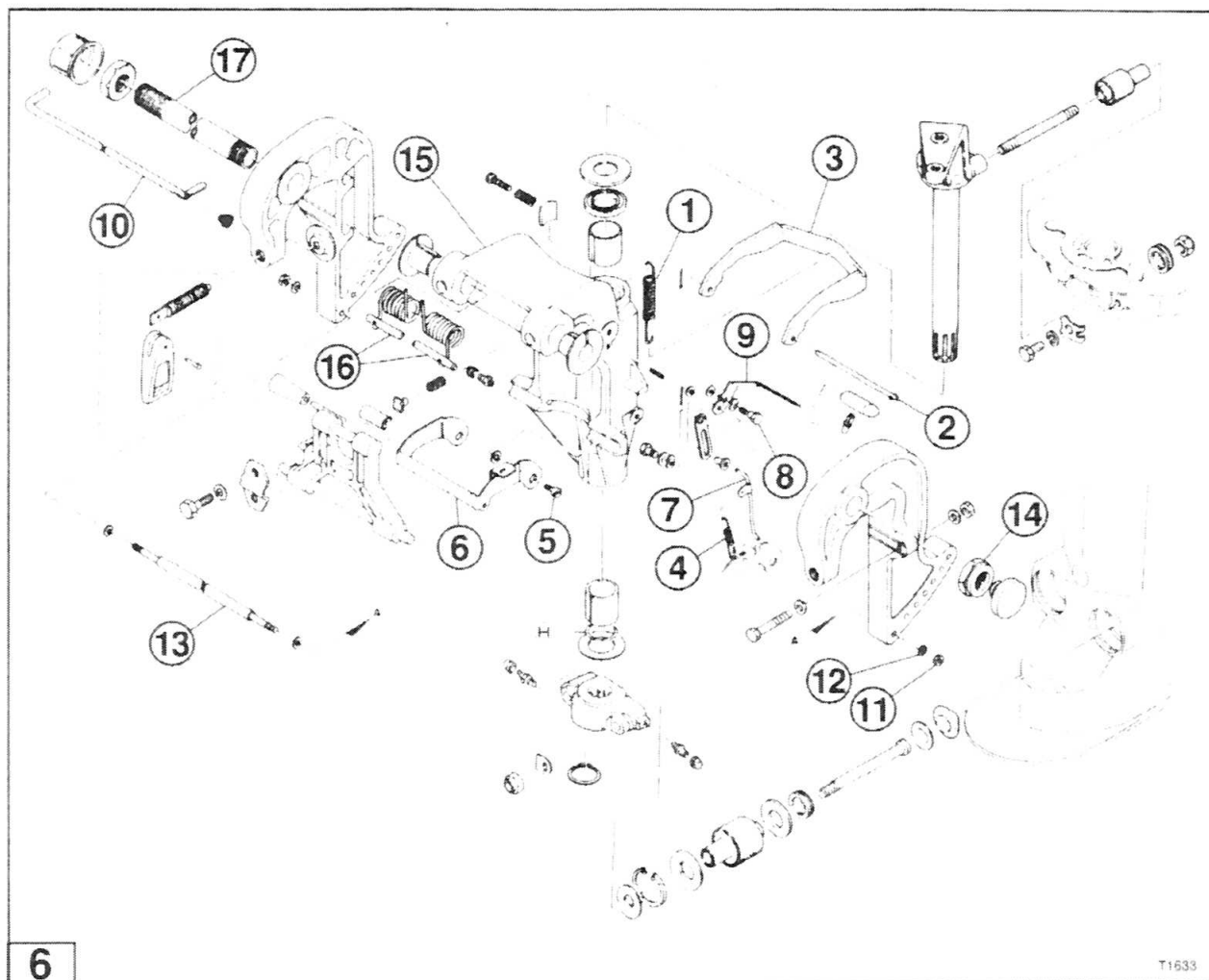

Двигатель 25/30 и 40 л.с. Разборка струбцины.

НА ЗАМЕТКУ

*Между струбцинами моделей 25 30 л.с и 40 л.с есть
незначительные различия.*

1. Рис. 6. Снимите пружину механизма блокировки откидывания (1).
2. Рис. 6. Снимите шплинт (2) со стрежня механизма блокировки откидывания стержень и скобу (3).
3. Рис. 6. Снимите пружину (4) механизма блокировки откидывания.
4. Рис. 6. Снимите болт (5) крепления рычага и рычаг (6) блокировки при откидывании.
5. Рис. 6. Снимите тягу блокировки (7) (На моделях раннего выпуска устанавливался шплинт, который должен быть снят перед снятием тяги).

РАЗДЕЛ 5 - Поддон, дейдвуд, подвеска, управление

6. Рис. 6. Снимите вал рычага блокировки (8) и снимите рычаг (9).
7. Рис. 6. Снимите опорный стержень (10).
8. Рис. 6. Снимите гайку (11) шайбу пружины (12) и стержень (13).
9. Рис. 6. Снимите гайку (14) отсоедините поворотный механизм (15) и в то время когда будете снимать болт струбцины (17) снимите пружины (правую и левую) (16).

НА ЗАМЕТКУ

На Струбцины двигателей 25 и 30 не устанавливается пружины (16).

РАЗДЕЛ 5 - Поддон, дейдвуд, подвеска, управление

Поворотный механизм и механизм блокировки откидывания.

Поворотный механизм и механизм блокировки откидывания в одно и двух цилиндровых двигателях функционируют по-разному. Далее описываются возможности этих механизмов.

Двигатель	Поворотный кронштейн	Механизм блокировки
2.5/3.5	Угол поворота : 360°	Кольцевой
5	Угол поворота: 360°	Кулачковый
8/9.8	Угол поворота: 130° На левый борт : 65° На правый борт : 65°	Тяга, связанная с механизмом переключения передач. При включении задней передачи, специальная защелка цепляет опорный стержень и удерживает двигатель от откидывания. Возможна блокировка, как при включении заднего хода, так и на нейтрале.
9.9/15/18	Угол поворота: 80° На левый борт : 40° На правый борт : 40°	Тяга, связанная с механизмом переключения передач. При включении задней передачи, специальная защелка цепляет опорный стержень и удерживает двигатель от откидывания. Возможна блокировка, как при включении заднего хода, так и на нейтрале
25/30/40	Угол поворота: 80° На левый борт : 40° На правый борт : 40°	Тяга, связанная с механизмом переключения передач. При включении задней передачи, специальная защелка цепляет опорный стержень и удерживает двигатель от откидывания.

Сборка

НА ЗАМЕТКУ

Перед началом сборки, убедитесь, что все детали полностью очищены с помощью специальных растворителей и высушены. Проверьте все детали, особенно втулки, опорные кольца, верхние и нижние демпферы на наличие износа и повреждений. Замените новыми все уплотнения и прокладки.

НА ЗАМЕТКУ

Неправильная установка втулок и опорных колец может не дать возможности установки других деталей трубки. Обратитесь к предыдущим иллюстрациям, что бы правильно сориентировать и установить запчасти.

НА ЗАМЕТКУ

При сборке нанесите оригинальную или эквивалентную ей консистентную смазку на все трущиеся поверхности.

1. Установите поворотный механизм и пружины (если они есть) затем закрутите гайки.
2. Установите стержень или пластину трубки и закрутите гайки и болты
3. Установите опорный стержень.

РАЗДЕЛ 5 - Поддон, дейдвуд, подвеска, управление

4. Установите скобу и вал механизма блокировки откидывания.
5. Установите тягу механизма блокировки откидывания и шплинт (если они есть).
6. Установите рычаг механизма блокировки откидывания и его вал.
7. Установите пружину рычага механизма блокировки откидывания.
8. Установите механизм блокировки откидывания, шплинт и стержень.
9. Установите пружину скобы.
10. Наполните смазкой все фитинги. См. Карту смазки в Разделе 2.

Установка

Установка выполняется в порядке обратном снятию.